

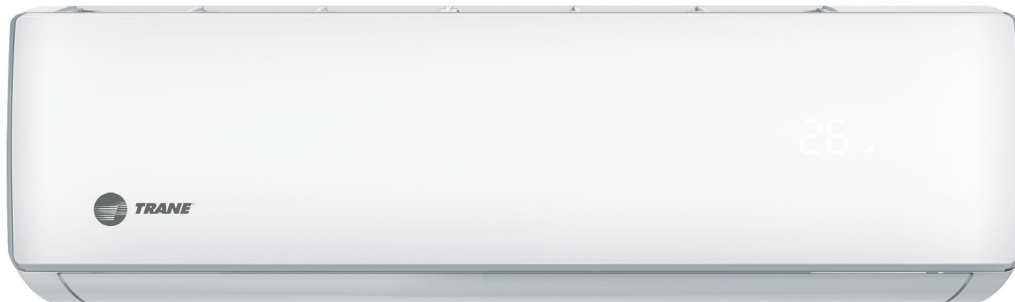

TRANE

Manual de Instalación

Sistema Dividido (R410A) Unidad de Pared - 11.5 SEER 12,000 a 36,000 BTU/hr - 60Hz



Unidad Interior

Enfriamiento sólo	Bomba Calor
4MCW1512A1	4MWW1512A1
4MCW1518A1	4MWW1518A1
4MCW1524A1	4MWW1524A1
4MCW1530A1	4MWW1530A1
4MCW1536A1	4MWW1536A1

Unidad Exterior

Enfriamiento sólo	Bomba Calor
4TTK1512A1	4TWK1512A1
4TTK1518A1	4TWK1518A1
4TTK1524A1	4TWK1524A1
4TTK1530A1	4TWK1530A1
4TTK1536A1	4TWK1536A1

ADVERTENCIA DE SEGURIDAD

Sólo personal calificado debe instalar y dar servicio al equipo. La instalación, el arranque y el servicio al equipo de calefacción, ventilación y aire acondicionado puede resultar peligroso por cuyo motivo requiere de conocimientos y capacitación específica. El equipo instalado inapropiadamente, ajustado o alterado por personas no capacitadas podría provocar la muerte o lesiones graves. Al trabajar sobre el equipo, observe todas las indicaciones de precaución contenidas en la literatura, en las etiquetas, y otras marcas de identificación adheridas al equipo.

Octubre 2018

MS-SVN069A-EM

Ingersoll Rand

Advertencias, Precauciones y Avisos

Advertencias, Precauciones y Avisos. Observará que en intervalos apropiados de este manual aparecen indicaciones de advertencia, precaución y aviso. Las advertencias sirven para alertar a los instaladores sobre los peligros potenciales que pudieran dar como resultado tanto lesiones personales, como la muerte misma. Las precauciones están diseñadas para alertar al personal sobre situaciones peligrosas que pudieran dar como resultado lesiones personales, en tanto que los avisos indican una situación que pudiera dar como resultado daños en el equipo o en la propiedad.

Su seguridad personal y la operación apropiada de esta máquina depende de la estricta observación que imponga sobre estas precauciones.

Lea este manual en su totalidad antes de operar o dar servicio a esta unidad.

ATENCIÓN: Advertencias, Precauciones y Avisos aparecen en secciones apropiadas de este documento. Se recomienda su lectura cuidadosa:

⚠ ADVERTENCIA Indica una situación potencialmente peligrosa la cual, de no evitarse, podría provocar la muerte o lesiones graves.

⚠ PRECAUCION Indica una situación potencialmente peligrosa la cual, de no evitarse, podría provocar lesiones menores a moderadas. También sirve para alertar contra prácticas de naturaleza insegura.

AVISO: Indica una situación que pudiera dar como resultado daños sólo en el equipo o en la propiedad.

Importante

¡Preocupaciones ambientales!

Los científicos han demostrado que determinados productos químicos fabricados por el hombre, al ser liberado a la atmósfera, pueden afectar la capa de ozono que se encuentra de forma natural en la estratósfera. En concreto, algunos de los productos químicos ya identificados que pueden afectar la capa de ozono son refrigerantes que contienen cloro, fluor y carbono (CFC) y también aquellos que contienen hidrógeno, cloro, fluor y carbono (HCFC). No todos los refrigerantes que contienen estos compuestos tienen el mismo impacto potencial sobre el medio ambiente. Trane aboga por el manejo responsable de todos los refrigerantes, inclusive los sustitutos industriales de los CFC como son los HCFC y los HFC.

¡Prácticas responsables en el manejo de refrigerantes!

Trane considera que las prácticas responsables en el manejo de refrigerantes son importantes para el medio ambiente, nuestros clientes y la industria de aire acondicionado. Todos

los técnicos que manejen refrigerantes deben disponer de la certificación correspondiente. La ley federal sobre limpieza del aire (Clean Air Act, Sección 608) define los requerimientos de manejo, recuperación y reciclado de determinados refrigerantes y de los equipos que se utilicen en estos procedimientos de servicio. Además, algunos estados o municipalidades podrían contar con requerimientos adicionales necesarios para poder cumplir con el manejo responsable de refrigerantes. Es necesario conocer y respetar la normativa vigente sobre el tema.

⚠ ADVERTENCIA

¡Se requiere de derivación apropiada a tierra!

Todo el cableado en campo **DEBERÁ** realizarse por personal calificado. El cableado derivado indebidamente a tierra conduce a riesgos de **FUEGO y ELECTROCUCIÓN**. Para evitar dichos peligros se deben seguir los requerimientos de instalación y aterrizaje del cableado según se describe por la NEC y por los códigos eléctricos locales y estatales. El hacer caso omiso del seguimiento de estos códigos podría dar como resultado la muerte o lesiones graves.

⚠ ADVERTENCIA

¡Equipo de protección personal requerido (EPP)!

La instalación y el mantenimiento de esta unidad puede tener como consecuencia el exponerse a peligros eléctricos, mecánicos y químicos.

- Antes de realizar la instalación o el mantenimiento de esta unidad, los técnicos **DEBEN** colocarse el equipo de protección (EPP) recomendado para la tarea que habrá de llevarse a cabo. Consulte **SIEMPRE** las normas y estándares MSDS y OSHA apropiados sobre la utilización correcta del equipo EPP.
- Cuando trabaje con productos químicos peligrosos o cerca de ellos, consulte **SIEMPRE** las normas y estándares MSDS y OSHA apropiados para obtener información acerca de los niveles de exposición personales permisibles, la protección respiratoria apropiada y las recomendaciones de manipulación de dichos materiales.
- Si existiera el riesgo de producirse un arco eléctrico, los técnicos **DEBEN** ponerse el equipo de protección personal (EPP) que establece la norma NFPA70E sobre protección frente a arcos eléctricos **ANTES** de realizar el mantenimiento de la unidad.

El incumplimiento con las recomendaciones podría dar lugar a lesiones graves e incluso la muerte.

⚠ ADVERTENCIA**¡Refrigerante R-410A Trabaja a Más Alta Presión que el Refrigerante R-22!**

La unidad descrita en este manual usa refrigerante R-410A que opera a presiones más altas que el Refrigerante R-22. Emplee UNICAMENTE equipo de servicio o componentes clasificados para uso con esta unidad. Si tuviera dudas específicas relacionadas con el uso de Refrigerante R-410A, acuda a su representante local Trane.

El hacer caso omiso a la recomendación de utilizar equipo de servicio o componentes clasificados para Refrigerante R-410A, podría provocar la explosión de equipo o componentes bajo altas presiones de R-410A, dando como resultado la muerte, lesiones graves o daños en el equipo.

- Antes de intentar instalar el equipo, lea este manual con cuidado. La instalación y el mantenimiento a esta unidad debe realizarse sólo por técnicos de servicio calificados.
- Desconecte toda fuerza eléctrica incluyendo los puntos de desconexión remota antes de dar servicio. Siga todos los procedimientos de bloqueo y de identificación con etiquetas para asegurar que la energía no pueda ser aplicada inadvertidamente. El hacer caso omiso a esta advertencia antes de dar servicio, podría provocar la muerte o lesiones graves.
- Revise la placa de identificación de la unidad para conocer la clasificación del suministro de fuerza a ser aplicado tanto a la unidad, como a los accesorios. Refiérase al manual de instalación de tubería ramal para su instalación apropiada.
- La instalación eléctrica deberá apegarse a todos los códigos locales, estatales y nacionales. Provea una toma de suministro eléctrico independiente con fácil acceso al interruptor principal. Verifique que todo el cableado eléctrico esté debidamente conectado y apretado y distribuido adecuadamente dentro de la caja de control. No utilice ningún otro tipo de cableado que no sea el especificado. No modifique la longitud del cable de suministro de energía ni utilice cables de extensión. No comparta la conexión de fuerza principal con ningún otro aparato de ninguna especie.
- Conecte primero el cableado de la unidad exterior y luego el cableado de las unidades interiores. El cableado deberá encontrarse alejado cuando menos a un metro de distancia de aparatos eléctricos o radios para evitar interferencia o ruido.
- Instale la tubería de drenado apropiado de la unidad, aplicando aislamiento apropiado alrededor de toda la tubería para evitar condensación. Durante la instalación de la tubería, evite la entrada de aire al circuito de refrigeración.

- Haga pruebas de fugas para verificar la integridad de todas las conexiones de tubería.
- Evite instalar el acondicionador de aire en lugares o áreas sometidas a las siguientes condiciones:
 - Presencia de humos y gases combustibles, gases sulfúricos, ácidos o líquidos alcalinos, u otros materiales inflamables;
 - Alta fluctuación del voltaje;
 - Transporte vehicular;
 - Ondas electromagnéticas

Al instalar la unidad en áreas reducidas, tome las medidas necesarias para evitar que el exceso de concentración de refrigerante sobrepase los límites de seguridad en el evento de una fuga de refrigerante. El exceso de refrigerante en ambientes cerrados puede conducir a una falta de oxígeno. Consulte a su proveedor local para mayor información.

Utilice los accesorios y partes especificadas para la instalación; de otra manera podría provocar fallas en el sistema, fugas de agua y fugas eléctricas.

Recepción del equipo

Al recibir la unidad, inspeccione el equipo en busca de daños durante el embarque. Si se detectaran daños visibles u ocultos, someta un reporte por escrito a la compañía transportadora.

Verifique que el equipo y accesorios recibidos vayan en conformidad con lo estipulado en la(s) orden de compra.

Mantenga a la mano los manuales de operación para su consulta en cualquier momento.

Tubería para refrigerante

Verifique el número de modelo para evitar errores de instalación.

Utilice un analizador múltiple para controlar presiones de trabajo y agregar refrigerante durante la puesta en marcha de la unidad.

La tubería deberá ser de un diámetro y espesor adecuado. Durante el proceso de soldadura haga circular nitrógeno seco para evitar la formación de óxido de cobre.

A fin de evitar condensación en la superficie de las tuberías, las mismas deberán estar correctamente aisladas (verificar espesor del material de aislamiento). El material de aislamiento deberá poder soportar las temperaturas de trabajo (para modos de frío y calor).

Al terminar la instalación de las tuberías, se deberá hacer un barrido con nitrógeno y luego hacer una prueba de vacío de la instalación. Posteriormente hacer vacío y controlar con vacuómetro.



Advertencias, Precauciones y Avisos

Cableado eléctrico

Aterrice la unidad debidamente.

No conecte la derivación a tierra a tubería de gas o de agua, a cable telefónico o a pararrayos. La derivación a tierra incompleta podría conducir a choque eléctrico.

Seleccione el suministro de fuerza y el tamaño de cableado de acuerdo a las especificaciones de diseño.

Nota:

El aparato no debe utilizarse por personas (incluyendo niños) con capacidades físicas, sensoriales o mentales reducidas, o que carezcan de experiencia o conocimiento, a menos que reciban supervisión o capacitación.

Los niños deben supervisarse para que no jueguen con el aparato.

Nota:

Se deberá instalar un disyuntor o un interruptor que desconecte todos los polos de alimentación con una separación de los polos de 3 mm.

Si el cordón de alimentación es dañado, éste debe ser reemplazado por el fabricante o su agente de servicio o por el personal calificado para evitar el riesgo.

Contenido

Advertencias y Precauciones.....	2
Recomendaciones de Seguridad.....	7
Identificación de Partes de la Unidad.....	8
Controlador Remoto.....	10
Modos de Operación.....	13
Instalación de la unidad	19
Información para el Instalador.....	26
Diagramas de Cableado.....	27
Mantenimiento.....	29
Detección de fallas.....	30
Especificaciones técnicas	31

Recomendaciones de Seguridad y Advertencias

ADVERTENCIA

Indica una situación potencialmente peligrosa la cual, de no evitarse, podría provocar la muerte o bien graves lesiones personales.

PRECAUCION

Indica una situación potencialmente peligrosa la cual, de no evitarse, podría provocar lesiones moderadas a menores o bien daños en el equipo y la propiedad.

ADVERTENCIA

- Antes de intentar instalar el equipo, lea este manual con cuidado. La instalación y el mantenimiento a esta unidad debe realizarse sólo por técnicos de servicio calificados.
- Este documento es propiedad del cliente y debe permanecer siempre junto a la unidad.

ADVERTENCIA

- Desconecte toda fuerza eléctrica incluyendo los puntos de desconexión remota antes de dar servicio. Siga todos los procedimientos de bloqueo y de identificación con etiquetas para asegurar que la energía no pueda ser aplicada inadvertidamente. El hacer caso omiso a esta advertencia antes de dar servicio, podría provocar la muerte o lesiones graves.
- La instalación eléctrica deberá apegarse a todos los códigos locales, estatales y nacionales. Provea una toma de suministro eléctrico independiente con fácil acceso al interruptor principal.
- Verifique que todo el cableado eléctrico esté debidamente conectado y apretado. No utilice ningún otro tipo de cableado que no sea el especificado. No modifique la longitud del cable de suministro de energía ni utilice cables de extensión. No comparta la conexión de fuerza principal con ningún otro aparato de ninguna especie.
- Asegúrese de conectar la unidad debidamente a tierra. No conecte el cable de tierra a tubería de gas o de agua, a varillas o a cables eléctricos, pues podría provocar electrocución. Instale un dispositivo para alertar contra alguna falla de tierra.
- Instálese un interruptor permanente cuyos contactos guarden una separación de al menos 3mm entre los polos.
- Conecte primero el cableado de la unidad exterior y luego el cableado de la unidad interior. El cableado deberá encontrarse alejado cuando menos a un metro de distancia de aparatos eléctricos o radios para evitar interferencia o ruido.
- Instale sólo los accesorios y partes especificadas de fábrica. Asegure que la ubicación de instalación tenga la capacidad de soportar el peso de la unidad. La unidad deberá instalarse a una altura de 2.5m del piso.
- La carcasa de la unidad deberá portar marcas o símbolos indicando la dirección del flujo de líquidos.
- Instale la tubería de drenado apropiado de la unidad, aplicando aislamiento alrededor de toda la tubería para evitar condensación. Durante la instalación de la tubería, evite la entrada de aire al circuito de refrigeración. Haga pruebas de fugas para verificar la integridad de todas las conexiones de tubería.
- Evite instalar el acondicionador de aire en lugares o áreas sometidas a las siguientes condiciones:
 - Presencia de humos y gases combustibles, gases sulfúricos, ácidos o líquidos alcalinos, u otros materiales inflamables;
 - Alta fluctuación del voltaje;
 - Transporte vehicular;
 - Ondas electromagnéticas

Partes de la unidad

1	Panel Frontal
2	Filtro de aire
3	Filtro opcional (si estuviera instalado)
4	Pantalla de luz LED
5	Receptor de señal
6	Cubierta del bloque de terminales
7	Ionizador (si estuviera instalado)
8	Deflectores
9	Botón de emergencia
10	Etiqueta de clasificación de la unidad
11	Direccionador del flujo de aire
12	Controlador remoto

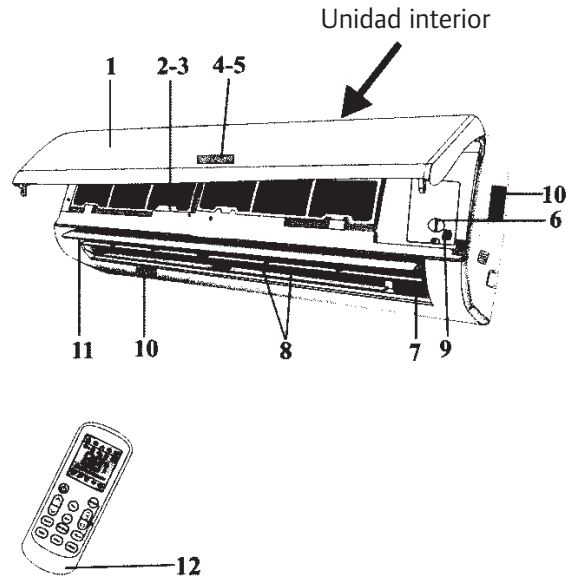

13	Rejilla salida de aire
14	Etiqueta de clasificación de la unidad
15	Cubierta del bloque de terminales
16	Válvula de gas
17	Válvula de líquido

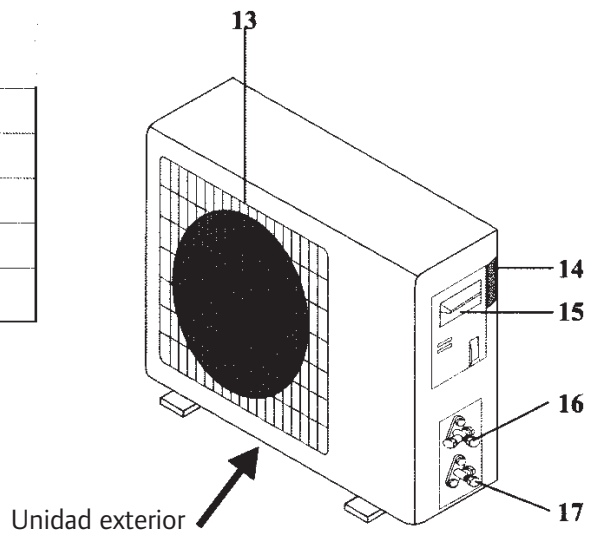

Pantalla de luz LED



Descripción de funciones de la pantalla LED:

No. 1 = Desplegado de temperatura/código de error

- (1) Se ilumina durante la operación del temporizador al encontrarse la unidad en operación.
- (2) Despliega el código de error al ocurrir alguna falla.

No. 2 = Temporizador - Se ilumina durante la operación del Temporizador.

No. 3 = SLEEP = Modo nocturno

Nota: La forma y posición de indicadores podría variar según el modelo pero su función siempre es la misma.

Función de Auto-rearranque

La unidad se embarca de fábrica ajustada para función de Auto-Rearranque. En caso de la falta de suministro de energía, el módulo ha memorizado los preajustes de la unidad antes de la falla de suministro eléctrico. Al restablecerse la energía, la unidad reorganiza automáticamente con todos los ajustes previos preservados por la función de memoria.

Para desactivar la función AUTO-REARRANQUE, proceda como sigue

1. Apague la unidad y desconéctela.
2. Oprima el botón de emergencia mientras vuelve a conectarla.
3. Siga oprimiendo el botón de emergencia durante más de 10 segundos hasta escuchar cuatro (4) sonidos "beep". La función AUTO-REARRANQUE se habrá desactivado.

Para activar la función AUTO-REARRANQUE, siga el mismo procedimiento hasta escuchar tres (3) sonidos "beep".

Función de Emergencia

En caso de falla del control remoto, proceda como sigue:

Abra y levante el panel frontal hasta un ángulo que permita alcanzar el botón de emergencia.

1. Una pulsación del botón de emergencia (un "beep") conducirá la unidad a la operación de ENFRIAMIENTO FORZADO.
2. Dos pulsaciones del botón de emergencia dentro de 3 segundos (dos "beep") conducirá la unidad a la operación de CALEFACCIÓN FORZADA.
3. Para apagar la unidad oprima el botón nuevamente (un sólo "beep" largo).
4. Al transcurrir 30 minutos de la operación forzada, la unidad comenzará a trabajar en modo enfriamiento de 23°C y velocidad automática del ventilador.

La función FEEL se describe en la página 15.

Nota: La forma y la posición del botón de emergencia podría variar según el modelo pero su función siempre es la misma.

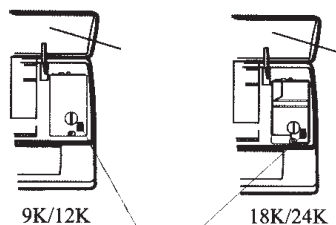

Botones de emergencia

Controlador remoto

No.	Botón	Función
1	▲ (TEMP UP)	Sube la temperatura o el tiempo en 1 unidad
2	▼ (TEMP DN)	Baja la temperatura o el tiempo en 1 unidad
3	ON/OFF	Enciende o apaga el equipo.
4	FAN	Para seleccionar la velocidad de ventilación entre AUTO/LOW/MID/HIGH.
5	TIMER	Programa el encendido o apagado automático
6	SLEEP	
7	ECO	Al activar esta función en modo frío incrementa la temperatura 2 °C respecto a la seleccionada. En modo calor, reduce la temperatura 2 °C respecto a la seleccionada.
8	MODE	Para seleccionar el modo de funcionamiento
9	SUPER	Al activar esta función en modo frío, se activará el máximo enfriamiento a 16 °C. En modo calor, se activará la máxima calefacción a 31 °C.
10	SWING	Para activar o desactivar el movimiento de los deflectores de aire.
11	CLOCK	Al presionar este botón la indicación de la hora comenzará a titilar; entonces con los botones ▲ y ▼ podrá ajustar la hora (cada vez que oprima, avanzará un minuto, si lo mantiene apretado los mismos cambiarán rápidamente) Luego de ajustar la hora requerida vuelva a presionar este botón nuevamente para fijar la hora.
12	DISPLAY	Para encender/apagar la pantalla de temperatura (según modelo).
13	HEALTHY	Para encender/apagar el generador de iones. (Solo para los equipos Inverter).
14	3D	Este botón no es usado en los equipos de montaje en pared. Cuando presiona 3D, los deflectores vertical es y horizontales oscilarán juntos a la vez.
15	RESET	Repone la configuración inicial del cont. Remoto
16	ANTI-MILDEW	Para activar la función "ANTI-MOHO"

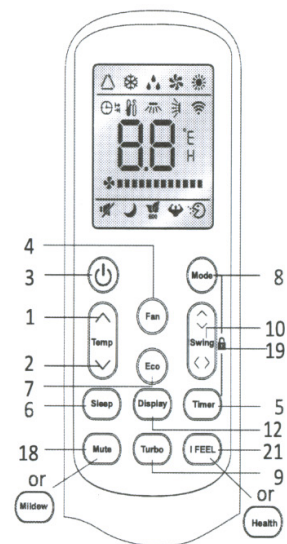

⚠ La apariencia y algunas funciones del control remoto pueden variar de acuerdo a los diferentes modelos

⚠ La forma y ubicación de algunos botones puede variar de acuerdo al modelo, pero su función es la misma.

⚠ La unidad confirmará la recepción de la señal con un "beep" cuando se presionan los botones.

Pantalla del controlador remoto

No.	Símbolos	Indicador de Función
1		"FEEL" - Modo
2		Enfriamiento
3		Dehumidificación
4		Operación ventilador sólo
5		Calefacción
6		Señal de recepción
7		Tempor. Apagado (OFF)
8		Tempor. Encendido (ON)
9		Ventilador automático
10		Ventilador velo.c baja
11		Ventilador veloc. media
12		Ventilador veloc. alta
13		Modo nocturno
14		Nocturno confort (opcional)
15		"FEEL" (opcional)
16		Mov. deflectores (vert./hor.)
17		Mov. deflectores y álabes
18		SUPER (movimiento rápido)
19		SALUDABLE
20		Económico
21		Anti-Moho
22		Batería
23		Reloj

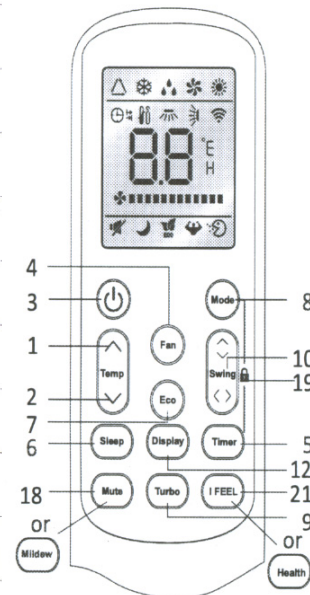

Baterías

Como colocar las baterías

Deslice la tapa del compartimiento de las baterías en sentido indicado por la flecha.

Inserte las 2 baterías asegurándose de colocarlas en el sentido correcto de acuerdo con la polaridad.

Vuelva a colocar la tapa de las mismas deslizando.

- ⚠ Use 2 pilas LRO AAA (1,5V). No utilice pilas recargables. Reemplace las pilas por unas nuevas del mismo tipo cuando la pantalla del control no se visualice correctamente. Deposite las pilas usadas en lugares adecuados.

⚠ Figura (1)

- i. Cuando cambie las pilas o las inserte por primera vez, verá un micro switch debajo de la tapa trasera del control.

Posición del m. Switch	Función
°C	La pantalla se visualiza engrados Celsius
°F	La pantalla se visualiza engrados Farenheit
Cool	El control remoto es ajustado erel modo frío solo.
Heat	El control remoto es ajustado erel modo frío/calor.

- ii. CUIDADO: Si luego de ajustar estas funciones retira las baterías, se perderá la configuración y habrá que reconfigurarlo.

- ⚠ Cuando cambie las pilas o las inserte por primera vez, deberá configurar su control remoto para frío solo o frío-calor. Es muy sencillo:

Cuando inserte las pilas, comenzarán a destellar los símbolos de ❄️ (COOL ■) y ☀️ (HEAT ■). Si presiona cualquier botón cuando está encendido el símbolo de ❄️ (COOL ■), el control quedará configurado para frío solo. Si presiona cualquier botón cuando está encendido el símbolo de ☀️ (HEAT ■), el control quedará configurado para frío-calor.

- ⚠ Si configura el control para frío solo, no podrá ver las funciones de calefacción. Necesitará retirar las pilas y repetir el procedimiento del punto anterior.

1. Dirija el control remoto en línea recta hacia el receptor en el frente del equipo.
2. Verifique que no existan objetos entre el control remoto y el receptor del equipo.
3. Nunca deje expuesto el control remoto a los rayos solares.
4. Mantenga el control remoto a una distancia mayor de 1 metro de televisores u otros artefactos eléctricos.

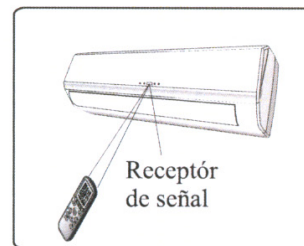
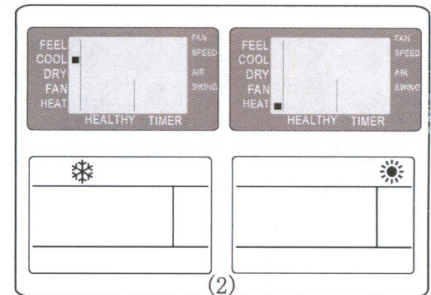
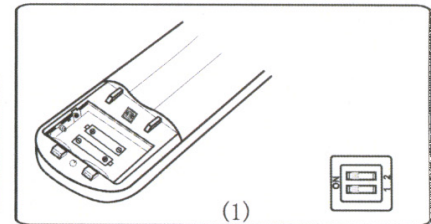
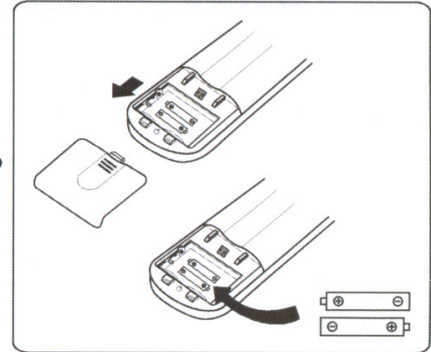

Recomendaciones para la ubicación y uso del control remoto. (si corresponde)

El control remoto puede ser colocado en el soporte para pared

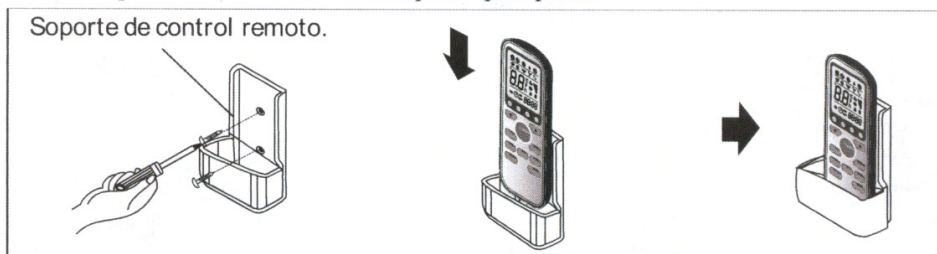

Instrucciones de operación

Flujo de aire

Su acondicionador de aire se encuentra diseñado para crear condiciones climáticas confortables para personas dentro de un ambiente.

Este puede enfriar, deshumidificar (y calentar el aire en los modelos frío-calor) en forma totalmente automática.

El aire es aspirado por el panel frontal y pasa a través de los Filtros, los que retienen el polvo del aire. Luego es dirigido A través del intercambiador de calor, donde es enfriado y deshumidificado o calentado.

El calor y humedad removidos del aire son enviados al exterior del ambiente.

Una vez tratado, el aire es devuelto a la habitación. La dirección de salida de aire es regulada por los deflectores horizontales motorizados y los verticales de movimiento manual.

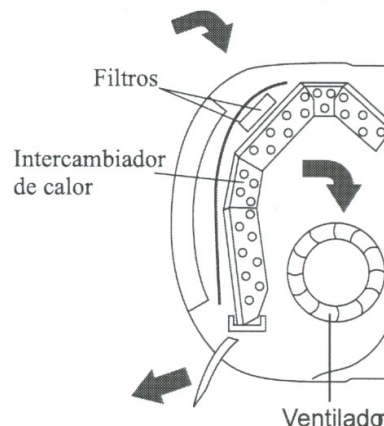

Control del flujo de aire “SWING”



El botón **SWING** activa el movimiento del deflector de aire alternativamente hacia arriba y abajo para asegurar la distribución uniforme del aire. También puede detener su posición para orientarlo fijo hacia una dirección.

- En refrigeración dirija el aire horizontalmente.
- En calefacción dirija el aire hacia abajo ya que el mismo tiende a elevarse.

Los deflectores verticales ubicados detrás de los horizontales, se direccionan manualmente para orientar el aire hacia los laterales.

⚠ Este ajuste deber ser hecho con el aparato apagado.

PRECAUCIÓN!

Nunca mueva estos deflectores manualmente. Dañaría el mecanismo de movimiento de los mismos.

PELIGRO!

Nunca inserte sus manos u otro elemento por la salida de aire. Este equipo posee un ventilador girando a gran velocidad.

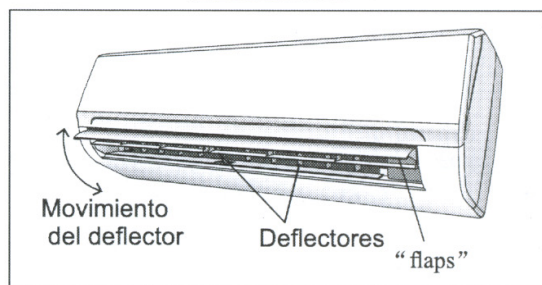
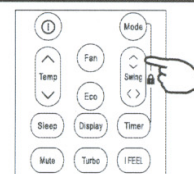
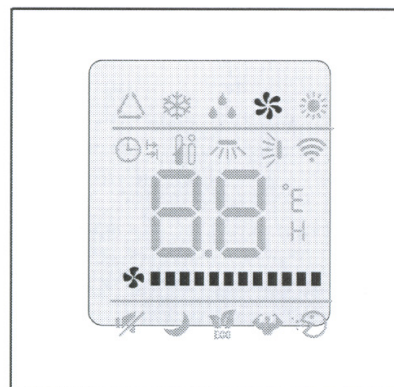

Modo Enfriamiento/Calefacción

MODO REFRIGERACIÓN (COOL)



Esta función habilita al equipo a enfriar la habitación al mismo tiempo que reduce la humedad del aire.

Para activar esta función(COOL), presione el botón **MODE** hasta que la función ❄️(COOL■) se muestre en la pantalla.

El ciclo de enfriamiento se activará cuando la temperatura de la habitación sea mayor que la configurada por los botones ▲ y ▼.

Para optimizar el funcionamiento del acondicionador ajuste la temperatura (1), velocidad de ventilador (2) y la dirección del aire deseada (3) con los botones correspondientes.

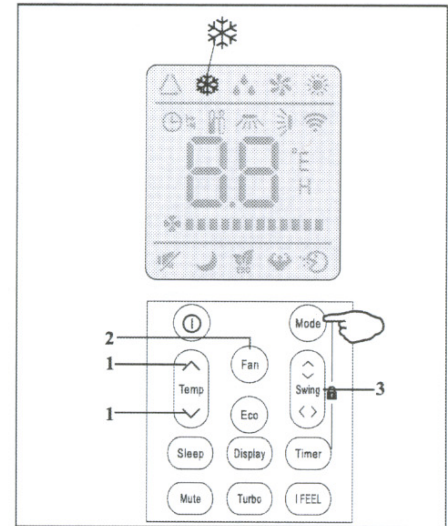

MODO CALEFACCIÓN (HEATING)

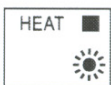

Esta función habilita al equipo a calentar el aire de la habitación.

Para activar esta función (HEAT), presione el botón **MODE** hasta que la función ☀️ (HEAT■) se muestre en la pantalla.

Con los botones ▲ y ▼ configure la temperatura para que sea mayor a la de la habitación.

Para optimizar el funcionamiento del acondicionador ajuste la temperatura(1), velocidad de ventilador (2) y la dirección del aire deseada (3) con los botones correspondientes.

⚠️ Este aparato incorpora la función Hot Start, la que demora unos segundos el flujo de aire para asegurar que el mismo siempre salga a una temperatura apropiada.

⚠️ En este modo el aparato puede activar el ciclo de descongelamiento, que es necesario para liberar la unidad exterior de la acumulación de escarcha y mejorar el rendimiento del equipo. Durante este ciclo se detiene el funcionamiento de los ventiladores. Este proceso dura entre 2 y 10 minutos, luego del cual el equipo retorna automáticamente al modo de calefacción.

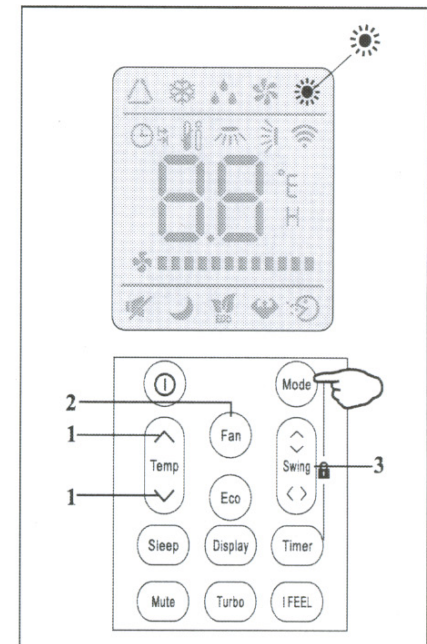

Temporizador

ENCENDIDO AUTOMÁTICO (TIMER ON)



Para programar el encendido automático, el equipo debe estar apagado.

¡IMPORTANTE!

Antes de comenzar con la programación de encendido, debe seleccionar el modo y la velocidad del ventilador con los que desee que arranque el equipo. Luego presione el botón **ON/OFF** para apagar el equipo. Presione **TIMER** y seleccione la temperatura con los botones **▲** y **▼**. Presione **TIMER** nuevamente y seleccione con los botones **▲** y **▼** el tiempo en horas que deben transcurrir entre que realice la programación y se encienda el equipo.

Nota: Para cancelar la programación presione **TIMER** nuevamente.

Nota: En el caso que se corte la alimentación eléctrica al equipo, la programación de encendido debe ser borrada y se debe programar nuevamente.

APAGADO AUTOMÁTICO (TIMER OFF)



Cuando el equipo se encuentre funcionando, podrá programar el apagado del mismo presionando el botón **TIMER**, luego seleccione con los botones **▲** y **▼** el tiempo en horas que deberán transcurrir entre que realice la programación y se apague el equipo.

Nota: Para cancelar la programación presione **TIMER** nuevamente.

Nota: En el caso que se corte la alimentación eléctrica al equipo, la programación de encendido debe ser borrada y se debe programar nuevamente.

⚠ Nota: Cuando es programada correctamente la hora, la función **TIMER** de este remoto (función clock) puede ser programado por media hora.

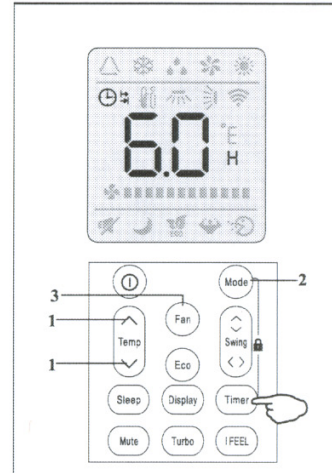

Indicador unidad interior .

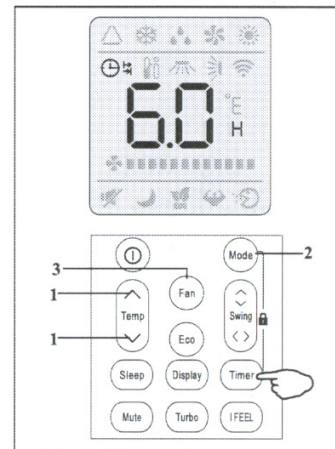

Indicador unidad interior .

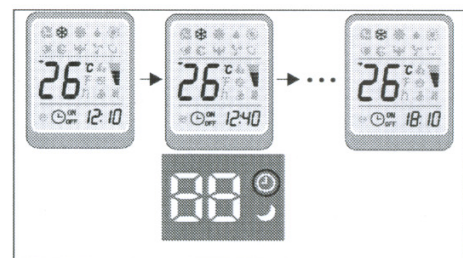

Indicador unidad interior .

Ventilación/Dehumidificación
MODO VENTILACION (FAN)

FAN ■ 

Esta función habilita al equipo solo a hacer circular el aire.

Para activar esta función presione el botón **MODE** hasta que la función  (FAN ■) se muestre en la pantalla.

Presionando el botón **FAN** cambiará la velocidad del ventilador en la siguiente secuencia :BAJO/MEDIO /ALTO/AUTO.

El control remoto almacenará la velocidad seleccionada en la operación anterior.

En el modo FEEL la velocidad es seleccionada automáticamente por el equipo.

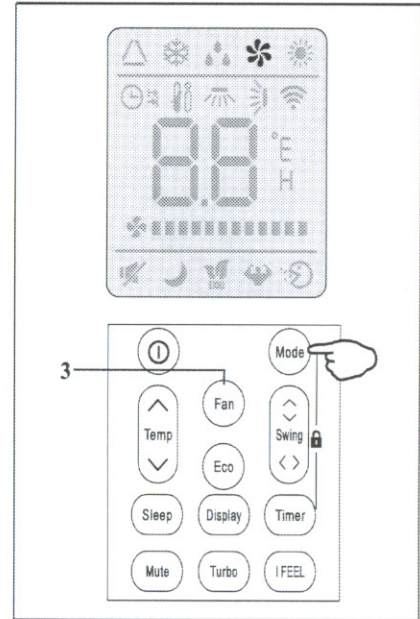
MODO DESHUMIDIFICACION (DRY)

DRY ■ 

Esta función reduce la humedad del aire para hacer el ambiente más confortable.

Para activar esta función presione el botón **MODE** hasta que la función  (DRY ■) se muestre en la pantalla. Se activará automáticamente y en forma alternativa ciclos de refrigeración y ventilación para lograr la reducción de la humedad del aire.

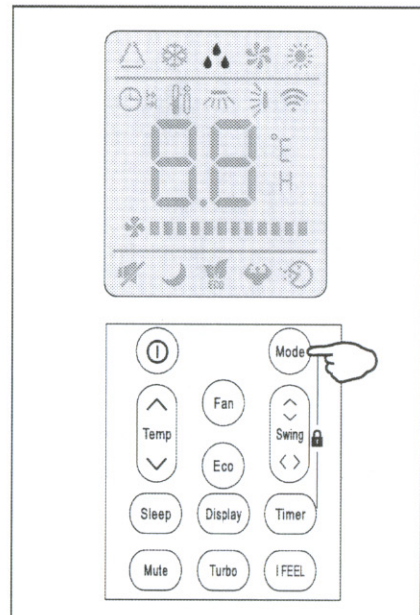

Automático "IFeel"/Nocturno

MODO AUTOMATICO (FEEL)



Para activar esta función presione el botón **MODE** hasta que la función \triangle (FEEL \blacksquare) se muestre en la pantalla.

En esta función, el equipo selecciona automáticamente, el modo de funcionamiento, las velocidades de ventilador y la temperatura para proveer el confort necesario

TEMP. AMBIENTE	MODO OPERACIÓN	TEMP. AUT.
< 20°C	Calefacción (equipos frío/calor) Ventilación (equipos frío solo)	23°C
20°C ~ 26°C	DRY	18°C
> 26°C	COOL	23°C

Para optimizar el funcionamiento del acondicionador ajuste la temperatura (solo $\pm 2^\circ\text{C}$), velocidad de ventilador y la dirección del aire deseada con los botones correspondientes.

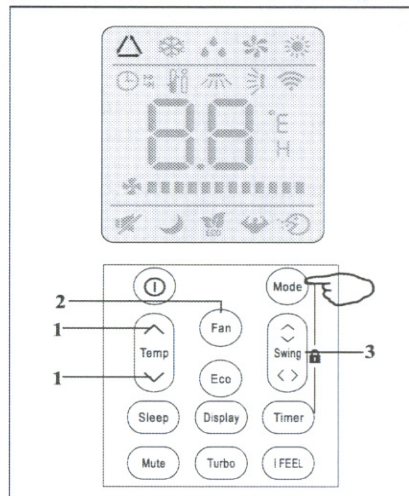

MODO SUEÑO (SLEEP)



Para activar esta función deberá presionar el botón **SLEEP** en el control remoto, en la pantalla del mismo ☾ (AUTOQUIET) aparecerá el símbolo ☾ .

En el modo SUEÑO, el equipo ajusta automáticamente la temperatura de la habitación para hacer más confortable el sueño. Cuando estén seleccionados el modo refrigeración o deshumidificación, la temperatura seleccionada se incrementará automáticamente 1°C cada 60 minutos hasta alcanzar un máximo de 2°C luego de 2 horas de funcionamiento.

En el modo calefacción la temperatura seleccionada descenderá del mismo modo hasta 2°C en las primeras 2 horas.

Luego de funcionar 10 horas en el modo sueño, el equipo se apagará automáticamente.

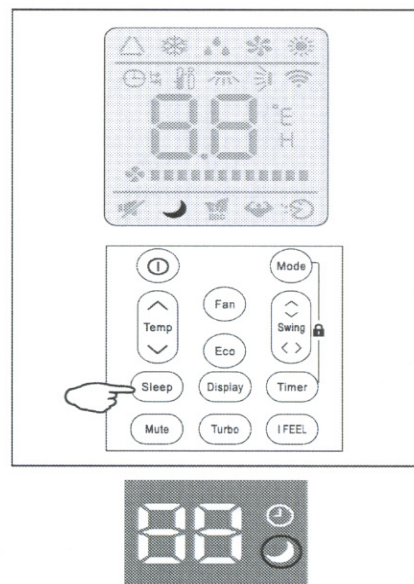

Protección

Un dispositivo interno de protección puede detener el funcionamiento del equipo en los siguientes casos:

Para modelos de condición climática T1

No.	MODO	
1	CALEFACCIÓN	Temperatura de aire exterior mayor a 24°C
		Temperatura de aire exterior menor de -7°C
		Temperatura de habitación mayor a 27°C
2	REFRIGERACIÓN	Temperatura de aire exterior mayor a 43°C
		Temperatura de habitación menor a 21°C
3	DESHUMIDIFICACIÓN	Temperatura de habitación menor a 18°C

 Función de protección del compresor: En cualquier condición, cuando se detiene el funcionamiento del equipo o cuando estando en funcionamiento se cambia el modo de operación el equipo no permite el reencendido del mismo hasta después de 3 minutos.

Instalación de la unidad

UNIDAD INTERIOR

- Instale la unidad nivelada y sobre una pared lo suficientemente fuerte para que no transmita vibraciones.
- No debe haber obstrucciones a la entrada y salida del aire. El aire debe poder circular libremente a través de la habitación.
- No instale la unidad cerca de fuentes de calor, vapor o gases inflamables.
- Instale la unidad cerca de una fuente de alimentación independiente.
- No instale la unidad donde pueda quedar expuesta a la luz directa del sol.
- Instale la unidad donde la conexión entre unidades interior y exterior sea sencilla y práctica.
- Instale la unidad donde sea sencillo drenar el agua condensada.
- Deje libre los espacios necesarios para el normal funcionamiento y mantenimiento de la unidad de acuerdo a lo indicado en la figura.
- Instale la unidad dejando los filtros de aire accesibles.

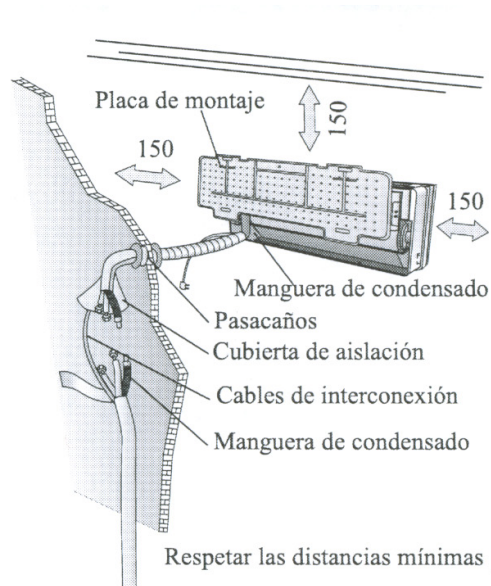

UNIDAD EXTERIOR

- No instale la unidad exterior cerca de fuentes de calor, vapor o gases inflamables.
- No instale la unidad en lugares expuestos a mucho polvo o vientos fuertes.
- No instale la unidad en un lugar de paso frecuente de personas. Seleccione un lugar donde la descarga de aire y el nivel de ruido de operación no molesten a los vecinos.
- No instale la unidad donde quede expuesta a los rayos directos del sol. (Si es necesario coloque una protección que no interfiera con la circulación de aire en la unidad).
- Deje los espacios indicados alrededor de la unidad para asegurar la libre circulación de aire y el acceso para mantenimiento.
- Coloque la unidad fijada a un lugar sólido y seguro.
- Instale la unidad sobre soportes anti vibratorios para evitar la transmisión de vibraciones.

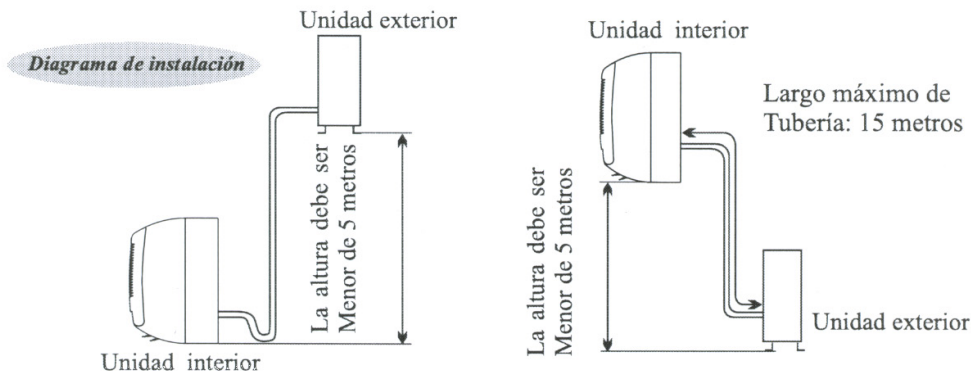
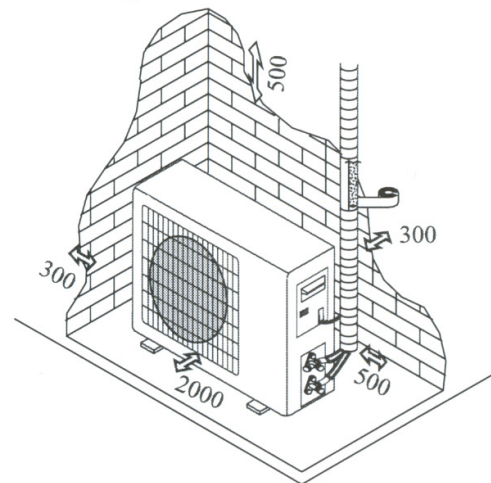

Instalación de la unidad

Instalación de la unidad interior

Antes de comenzar la instalación, decida la ubicación de las unidades interior y exterior, teniendo en cuenta los espacios mínimos requeridos alrededor de las unidades.

- ⚠ Instale la unidad interior dentro de la habitación a acondicionar. No lo instale en corredores o áreas comunes.
- ⚠ Coloque la unidad interior a una altura de por lo menos 2,5 m desde el piso.

Para la instalación proceda de la siguiente forma:

Instalación de la placa de montaje

1. Marque la posición de la placa en la pared asegurándose que quede totalmente horizontal por medio de un nivel.
2. Perfore los agujeros de 32mm de profundidad en la pared.
3. Coloque los tarugos plásticos en los agujeros
4. Fije la placa a la pared por medio de los tornillos provistos.
5. Controle que haya quedado correctamente fijado.

Nota: La forma de la placa de instalación podrá ser diferente de la mostrada, pero el método de instalación es el mismo.

Perforando el agujero para el pasaje de tubos.

1. Defina por que lateral pasará la tubería de interconexión, de acuerdo a la posición de la placa de montaje.
2. Coloque una sección de tubo plástico a través del agujero de la pared para mantener el lateral de la misma limpia y con buena terminación.

Nota: El agujero debe tener una pendiente hacia el exterior para evitar el ingreso de humedad al ambiente.

Conexiones eléctricas.

1. Levante el panel frontal.
2. Retire la tapa de la bornera de conexiones.
3. Para las conexiones eléctricas guíese por el circuito eléctrico en la parte derecha de la unidad, debajo del panel frontal.
4. Ajuste los cables a los terminales por medio de los tornillos siguiendo su numeración. Utilice la sección de cable que corresponda, de acuerdo al consumo del equipo (consulte la placa de identificación), y teniendo en cuenta las normas de seguridad locales.
5. El cable de interconexión debe ser apto para uso exterior.
6. La ficha de conexión debe quedar accesible después de la instalación para poder desconectarla si fuese necesario.
7. El equipo deberá estar conectado con una tierra segura.
8. Si se daña el cable de alimentación, el mismo deberá ser reemplazado por un Servicio Técnico autorizado.

Nota: En los modelos sin block de terminales, los cables han sido conectados en fábrica a la plaqueta de control.

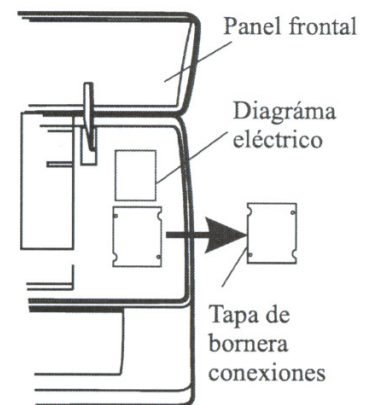
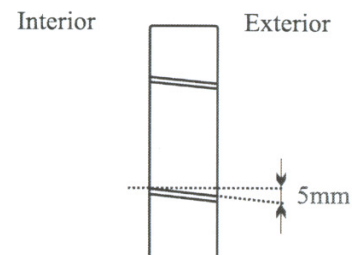
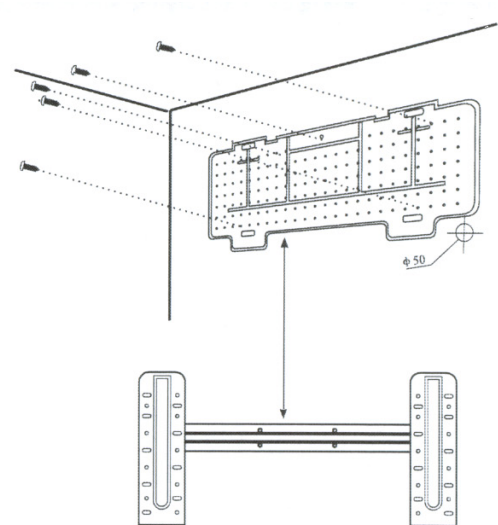

Instalación de la unidad interior (cont.)

Tuberías de refrigerante

Los tubos podrán salir de la unidad en las 3 direcciones indicadas en la figura. Cuando las conexiones se hagan hacia algún lateral, se deberán cortar las tapas troqueladas en los laterales.

Direccione las tuberías hacia el pasaje en la pared y encinte junto con las mismas, los cables de interconexión y la manguera de drenaje. La manguera de drenaje debe ubicarse en la parte inferior para facilitar el drenado de agua.

- No retire las tapas de los extremos de las tuberías hasta el momento de conectarlas, para evitar el ingreso de humedad y polvo.
- Para extender las tuberías, hágalo desenrollando las mismas, como muestra la figura.

Conexión de tuberías a la unidad interior

- Retire las tapas de los extremos. Verifique que esté libre de suciedad y rebabas.
- Inserte una tuerca Flare y realice el abocardado en el extremo del tubo.
- Ajuste las conexiones utilizando dos llaves, girando en sentidos opuestos.

Drenaje del condensado de la unidad interior

La correcta instalación del drenaje de condensado, es un punto fundamental de la instalación del equipo.

1. Coloque la manguera de drenaje en la parte inferior del conjunto de interconexión, cuidando que no se formen sifones.
2. La manguera de drenaje deberá mantener en toda su extensión una pendiente descendiente hacia el drenaje auxiliar.
3. No curve el extremo de la manguera de drenaje ni lo coloque de manera que quede por debajo del nivel del agua.
4. Si la salida de las tuberías se hace por la derecha del equipo, estas deberán ser aseguradas a la parte trasera del equipo por un soporte.
5. Inserte la conexión de la manguera en su receptáculo.
6. Presione para unir la manguera a la base.

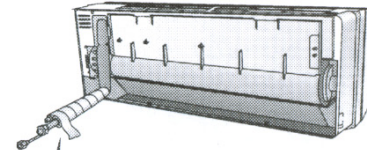
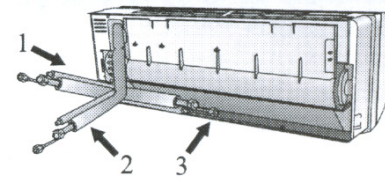

Curve los tubos hacia la salida

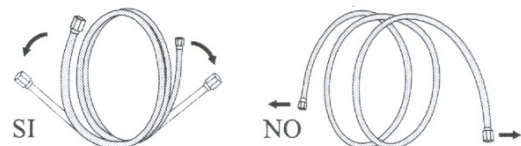

Como desenrollar los tubos

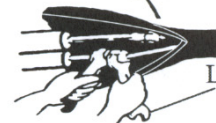

Llave torquimétrica

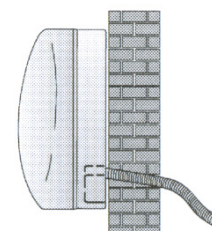

SI

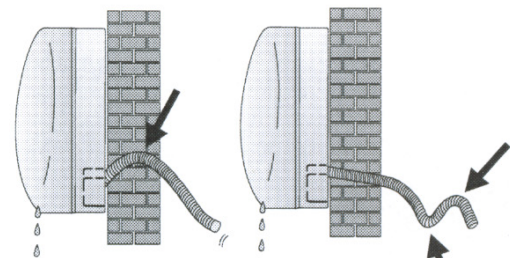

NO

NO

Instalación de la unidad

Instalación de la unidad interior (cont.)

INSTALACIÓN DE LA UNIDAD INTERIOR

Luego de haber conectado las tuberías de acuerdo a las instrucciones, conecte los cables de interconexión. Luego conecte la manguera de drenaje.

Acomode el conjunto de interconexión como se muestra en la figura, y envuelvalo con la cinta vinílica. Coloque una aislación en la conexión de las tuberías asegurándola con cinta vinílica.

Pase todo el conjunto de interconexión a través del agujero de la pared y cuelgue la unidad de la parte superior de la placa de montaje. Apriete y empuje la parte inferior de la unidad firmemente contra la placa de montaje hasta que se traben.

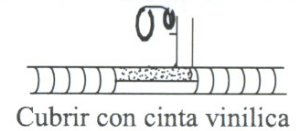

Cubrir con cinta vinílica

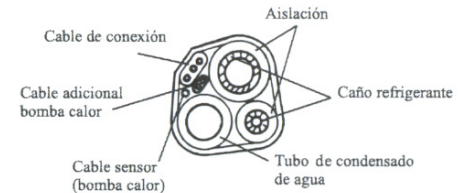

Placa de montaje

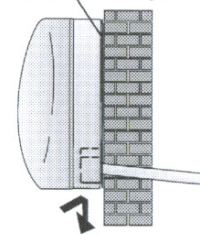

Instalación de la Unidad Exterior

- La unidad exterior debe estar firmemente sujeta a su emplazamiento en un lugar suficientemente sólido.
- Las siguientes observaciones deben ser tenidas en cuenta antes de realizar las conexiones eléctricas y de las cañerías: Decida cuál es la mejor posición para colocar la unidad y deje el espacio suficiente para poder realizar el mantenimiento de la unidad.
- Sujete la unidad con tornillos adecuados para el material donde será fijada.
- Sobredimensione los tornillos de fijación. Tenga en cuenta que estará sometido a vibraciones y deberá sujetar eficientemente la unidad por años.
- La unidad deberá instalarse teniendo en cuenta las regulaciones locales y nacionales.

Drenaje del condensado de la unidad exterior

El agua condensada y el hielo formado en la unidad exterior durante el funcionamiento en calor, puede ser drenado a través de una cañería.

1. Fije el pico de drenaje en el agujero de 25mm ubicado en la parte inferior del equipo, como se muestra en la figura.
2. Conecte la manguera de drenaje al pico. Asegúrese que el agua sea dirigida a un lugar conveniente.

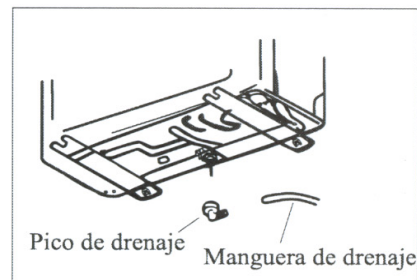

Instalación de la unidad exterior (cont.)

Conexiones eléctricas

1. Retire la tapa de la caja de conexiones.
2. Conecte los cables en la bornera, usando los mismos números que en la unidad interior.
3. Para verificar las conexiones observe el circuito eléctrico ubicado en la parte posterior de la tapa.
4. Asegure los cables con el "sujeta cables".
5. Asegúrese de tener una conexión a tierra eficiente.
6. Coloque nuevamente la tapa de conexiones.

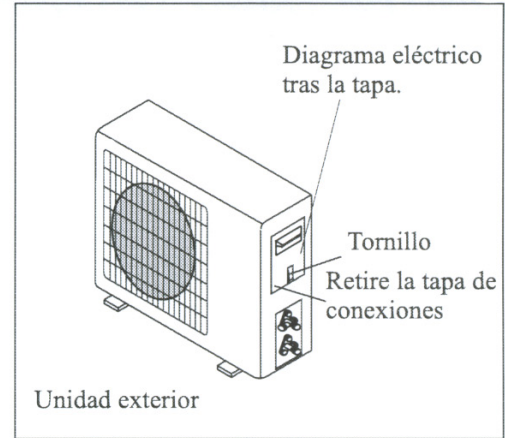

Conexión de las tuberías

Coloque las tuercas flare de la cañería en las válvulas de la unidad exterior ajustándolas con el mismo procedimiento que las de la unidad interior.

Para evitar fugas ponga especial atención a los siguientes puntos.

1. Ajuste las tuercas flare con la llave adecuada. Ponga atención en no dañar los tubo.
2. Si el torque de ajuste no es suficiente se podrán producir pérdidas de refrigerante. Si el torque de ajuste es excesivo, también se producirán pérdidas además de poder dañarse el abocardado del tubo.
3. La forma mas segura es usar una llave fija y una llave de torque. En este caso refiérase a la tabla en la pag 22 para ajustar el torque correspondiente.

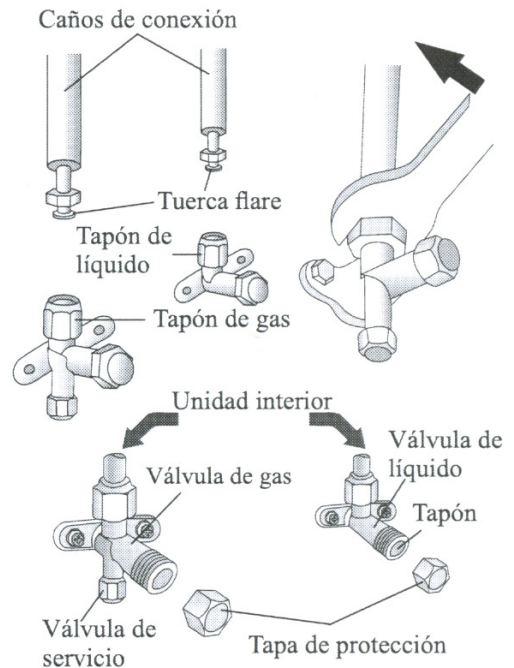

Purgado de las tuberías.

El aire y humedad que queden dentro del circuito de refrigerante con el tiempo causarán la falla de compresor. Luego de haber conectado las unidades con la cañería de refrigerante y antes de abrir las válvulas purgue el aire y la humedad de las tuberías por medio de una bomba de vacío.

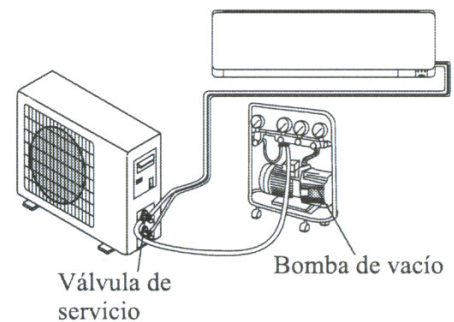

Instalación de la unidad exterior (cont.)

Purgado de las tuberías

- (1) Desensrosque y quite las tapas de las válvulas de dos y tres vías.
- (2) Desensrosque y quite la tapa de la válvula de servicio.
- (3) Conecte la manguera de la bomba de vacío a la válvula de servicio.
- (4) Conecte la bomba de vacío por 10 a 15 minutos hasta alcanzar un vacío de 10 mm de Hg.
- (5) Con la bomba en funcionamiento cierre la válvula de la misma y luego apáguela.
- (6) Abra la válvula de 2 vías $\frac{1}{4}$ de giro por 10 segundos y luego ciérrelas. Controle la ausencia de pérdidas en todas las conexiones con agua jabonosa o un detector electrónico.
- (7) Desconecte la manguera de la bomba de vacío y abra totalmente las válvulas de dos y tres vías.
- (8) Coloque y ajuste todas las tapas de las válvulas.

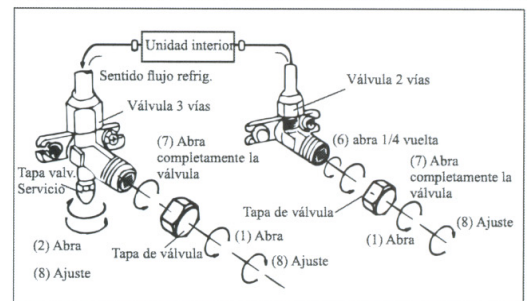
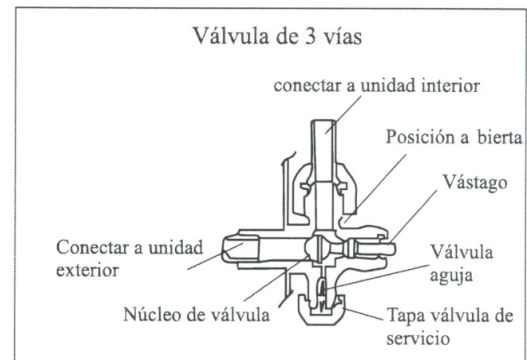

Prueba de Operación

1. Aisle las conexiones de tuberías de la unidad interior y fíjelas con cinta adhesiva.
2. Fije el sobrante del cable de señal a la unidad exterior.
3. Fije la tubería a la pared (luego de haberla aislado y encintado).
4. Selle el agujero de la pared por donde pasan los tubos para evitar el pasaje de viento o agua hacia el interior.

Control final de la unidad interior

- ¿Funciona correctamente el encendido y apagado y el ventilador?
- ¿Funciona correctamente en los distintos modos?
- ¿Funciona correctamente el cambio de temperatura y el "timer"?
- ¿Enciende cada lámpara correctamente?
- ¿El direccionamiento del deflector de aire es normal?
- ¿Drena correctamente el agua condensada?

Control final de la unidad exterior.

- ¿Existe alguna vibración o ruido anormal durante su funcionamiento?
- ¿Puede el ruido del flujo de aire o el drenaje de condensado molestar a algún vecino?
- ¿Se detecta alguna pérdida de refrigerante?

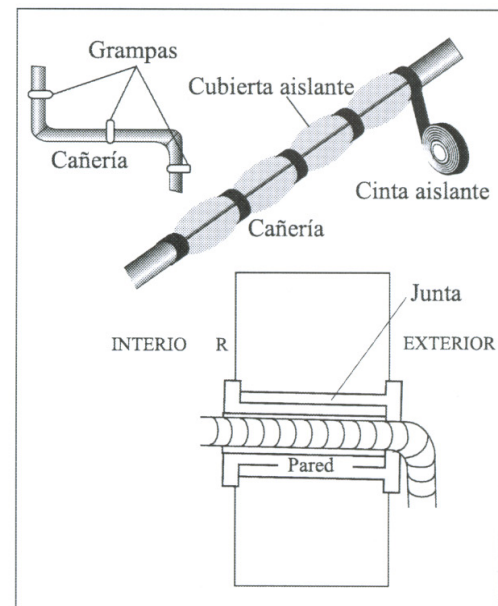

Nota: El control electrónico habilita al compresor a arrancar solamente tres minutos después de haberse conectado la tensión eléctrica.

Información para el Instalador

TIPO VELOCIDAD FIJA MODELO (Capacidad Btu/h)	12K	18K	24K	30/36K
Diámetro tubería líquido	1/4" (φ6)	1/4" (φ6)	3/8" (φ9.52)	3/8" (φ9.52)
Diámetro tubería gas	3/8" (φ9.52)	1/2" (φ12)	5/8" (φ15.88)	5/8" (φ15.88)
Largo de tubería con carga estándar	3m	4m	4m	4m
Distancia máxima entre unidades	15m	15m	15m	15m
Carga adicional de gas	20g/m	30g/m	30g/m	30g/m
Máxima diferencia de altura entre unidades	5m	5m	5m	5m
Tipo de refrigerante (1)	R410A	R410A	R410A	R410A

(1) Referirse a los datos de la etiqueta adherida a la unidad exterior

Torque de apriete para las tapas protectoras y conexiones abocinadas (flare)

TUBO	TORQUE APRIETE (N x m)	FUERZA EQUIVALENTE	
1/4" (φ6)	15 - 20	ajuste a muñeca	tuerca válvula servicio
3/8" (φ9.52)	31 - 35	ajuste a brazo	tapas protectoras
1/2" (φ12)	35 - 45	ajuste a brazo	
5/8" (φ15.88)	75 - 80	ajuste a brazo	

Diagramas de Cableado

12K 18K Enfriamiento Sólo - Unidad Interior

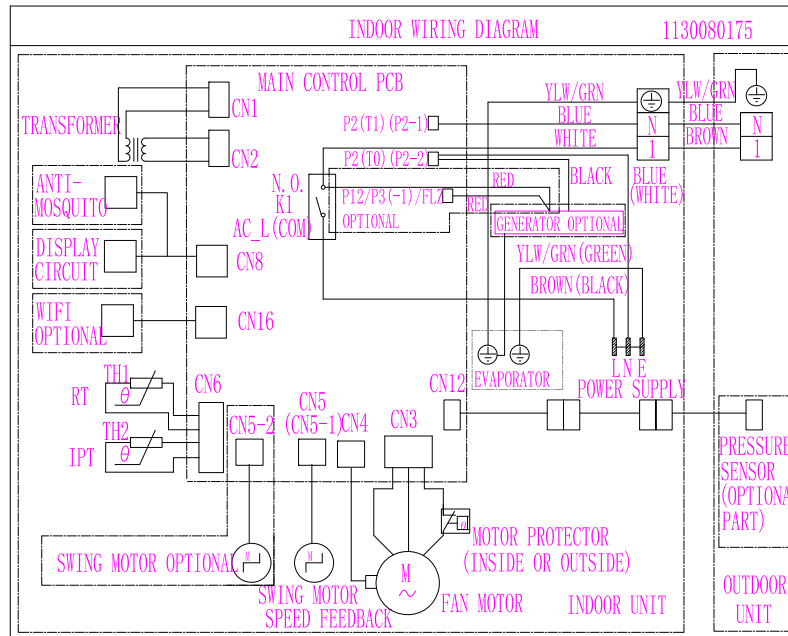

12K 18K Enfriamiento Sólo - Unidad Exterior

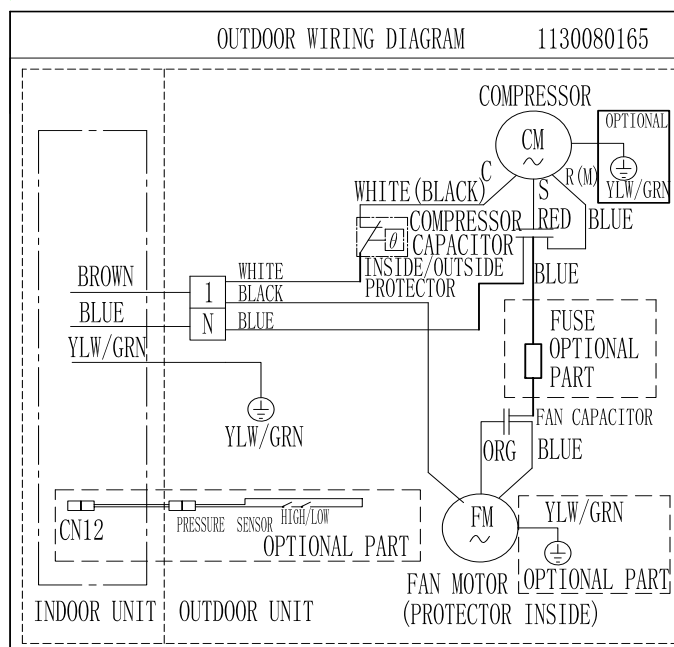

12K 18K Bomba de Calor - Unidad Interior

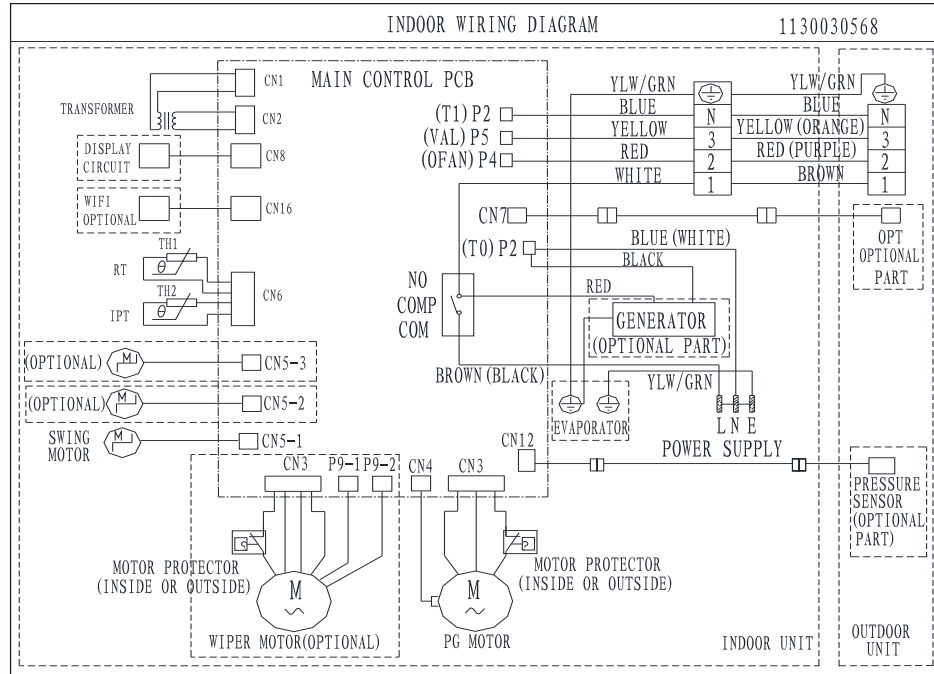

12K 18K Bomba de Calor - Unidad Exterior

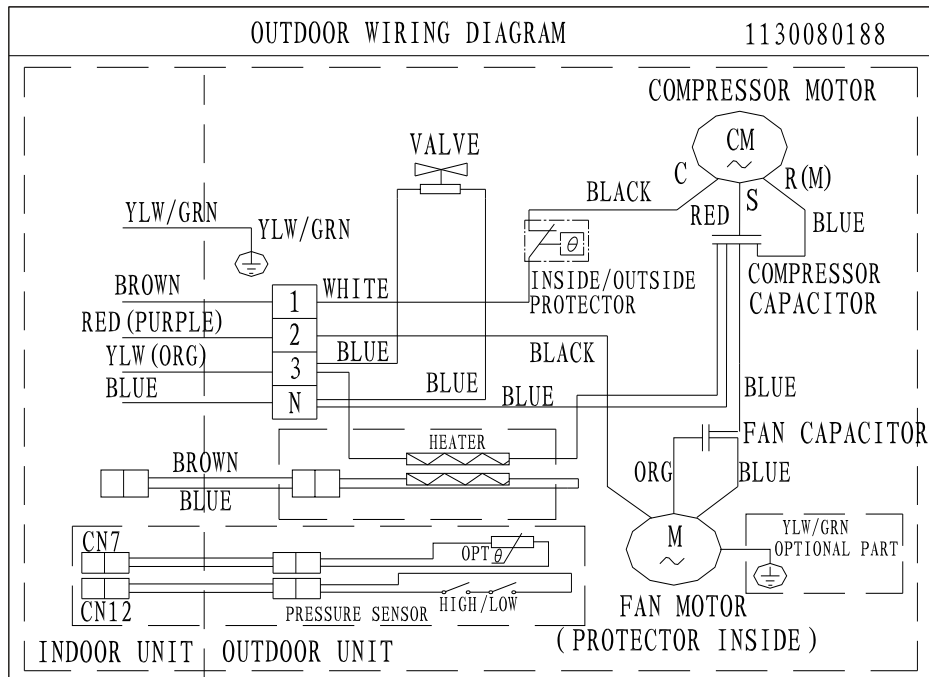

24K 36K Enfriamiento Sólo - Unidad Interior

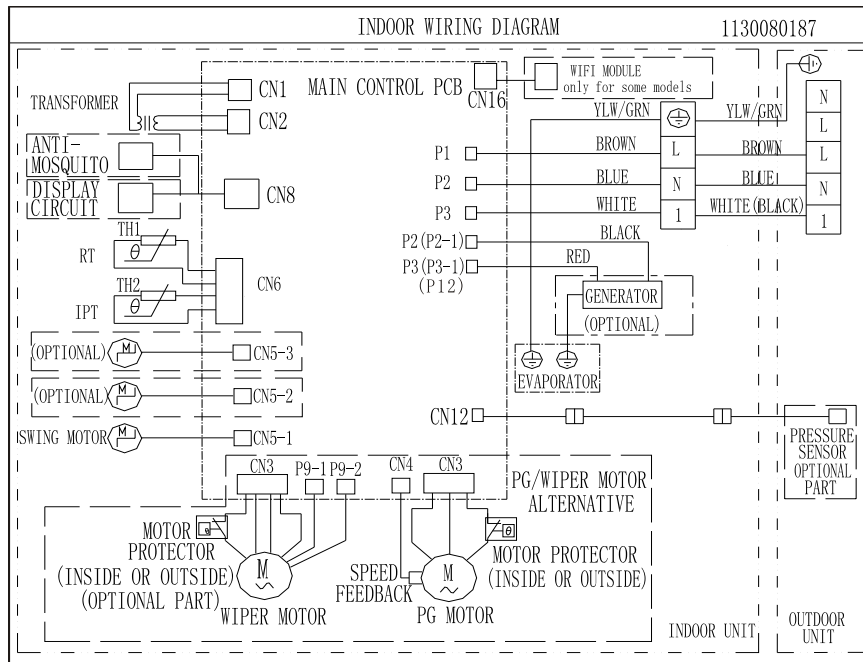

24K 36K Enfriamiento Sólo - Unidad Exterior

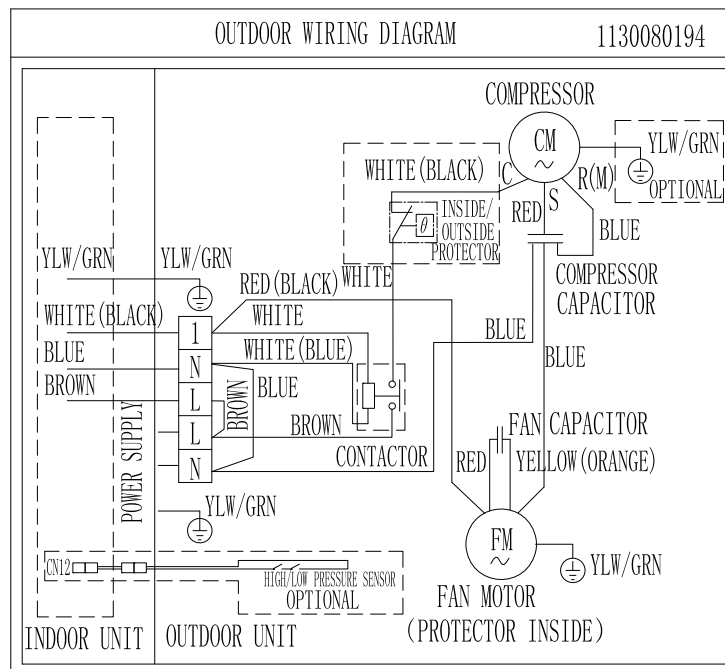

24K 36K Bomba de Calor - Unidad Exterior

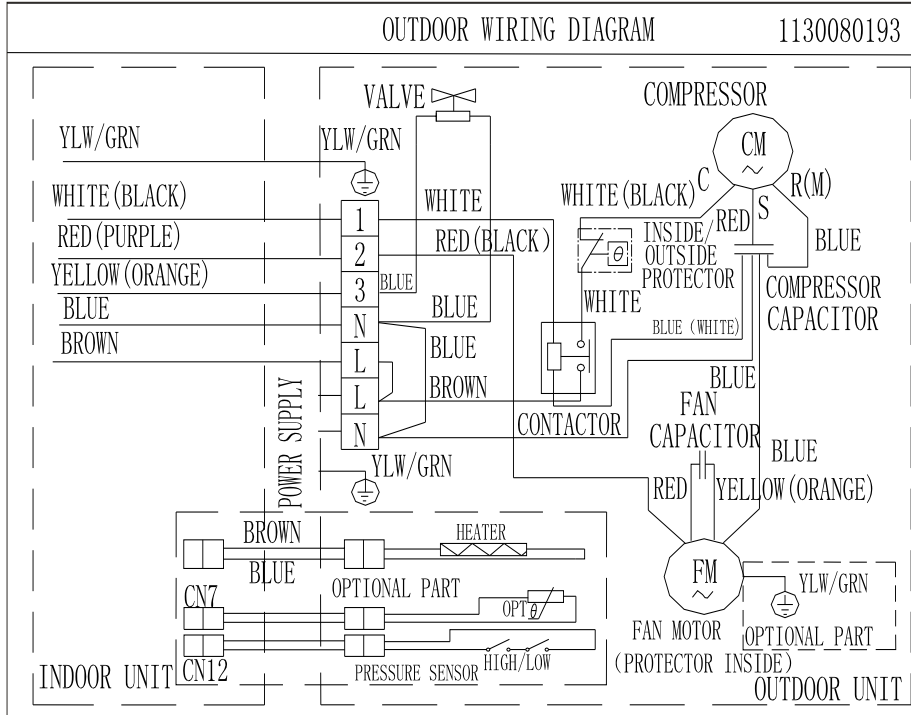

24K Bomba de Calor - Unidad Interior

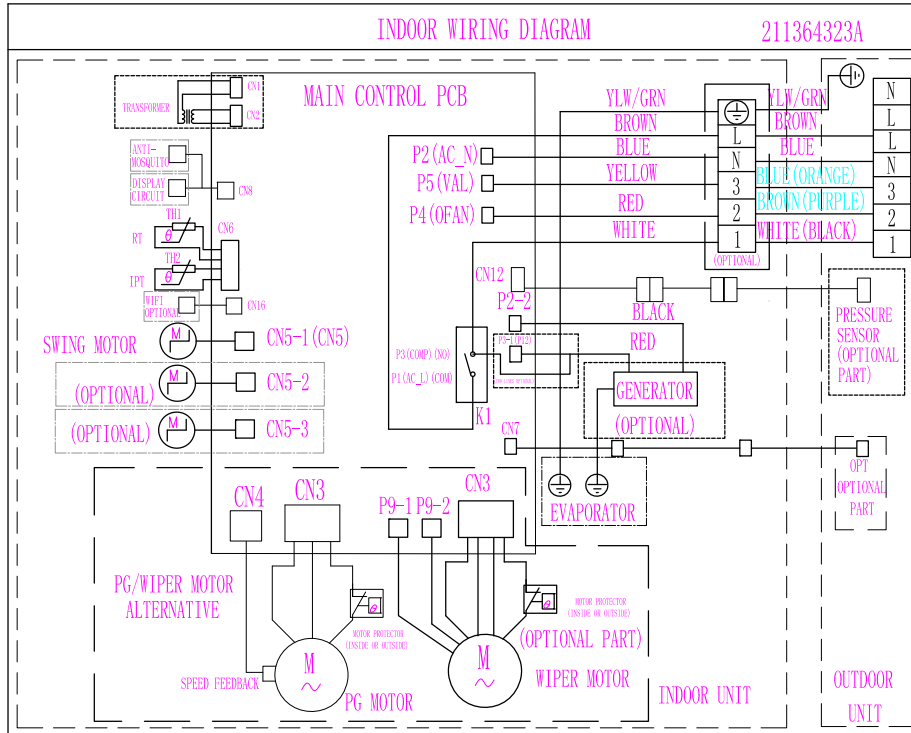

36K Bomba de Calor - Unidad Interior

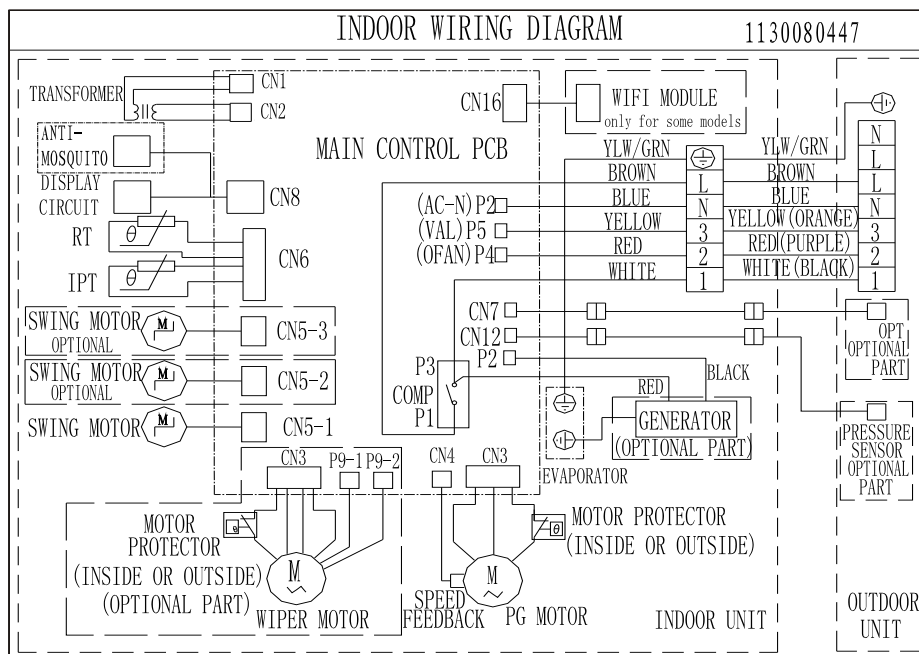

Especificaciones del cableado

Modelo (Capacidad Btu/h)		12K	18K	24K	30/36K
AREA SECCIONAL					
Cable de alimentación	N	1.0mm ² (1.5mm ²) AWG18 (AWG16)	1.5mm ² AWG16	2.5mm ² AWG14 H05RN-F	4.0mm ² AWG12
	L	1.0mm ² (1.5mm ²) AWG18 (AWG16)	1.5mm ² AWG16	2.5mm ² AWG14 H05RN-F	4.0mm ² AWG12
	E	1.0mm ² (1.5mm ²) AWG18 (AWG16)	1.5mm ² AWG16	2.5mm ² AWG14 H05RN-F	4.0mm ² AWG12
Cable de conexión	N	1.0mm ² (1.5mm ²)	1.5mm ²	0.75mm ²	0.75mm ²
	L	1.0mm ² (1.5mm ²)	1.5mm ²	0.75mm ²	0.75mm ²
	1	1.0mm ² (1.5mm ²)	1.5mm ²	0.75mm ²	0.75mm ²
	2	0.75mm ²	0.75mm ²	0.75mm ²	0.75mm ²
	3	0.75mm ²	0.75mm ²	0.75mm ²	0.75mm ²
	G	0.75mm ²	0.75mm ²	0.75mm ²	0.75mm ²

La unidad interior de 220V de capacidades 12K, 18K, 24K, 30K, 36K, utilizan fusible 50T, 3.15A

La unidad interior de 110V de capacidad 12K, utiliza fusible 50T, 3.15A

Mantenimiento

El mantenimiento periódico de su equipo es fundamental para mantener la eficiencia del mismo.

Antes de llevar a cabo cualquier tarea de mantenimiento desconecte la alimentación eléctrica del equipo.

UNIDAD INTERIOR

FILTRO DE AIRE

1. Levante el panel frontal en la dirección de la figura.
2. Manteniendo abierto el panel frontal, deslice los filtros hacia abajo para retirarlos con la otra mano.
3. Limpie los filtros con agua. Si los mismos se encuentran engrasados, pueden ser limpiados con agua tibia (no sobrepasar los 45°C). Déjelos secar en un lugar fresco y seco.
4. Manteniendo el panel frontal abierto con una mano deslice dentro del equipo los filtros con la otra.
5. Cierre el panel frontal.

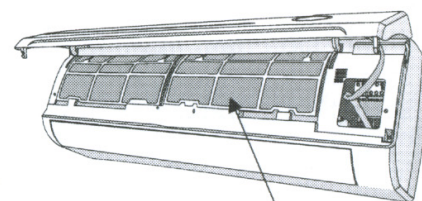
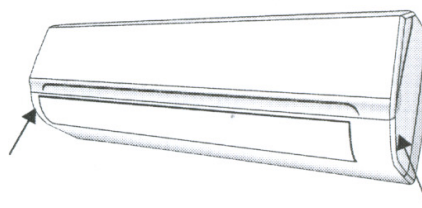

Filtro de aire

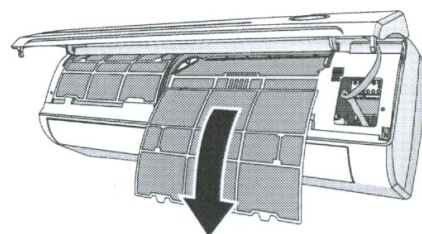

Los filtros desodorantes y electrostáticos (cuando son usados) no pueden lavarse y deberán ser reemplazados cada 6 meses.

LIMPIEZA DE LOS RADIADORES.

1. Levante el panel frontal hasta la parte superior para facilitar la limpieza.
2. Limpie la unidad interior usando un trapo mojado en agua (a menos de 40°C) y jabón neutro. Nunca utilice solventes o detergentes fuertes.
3. Si el radiador exterior se encuentra obstruido, retire las hojas y suciedad adherida y remueva el polvo con aire a presión o un poco de agua.

AL FINALIZAR LA TEMPORADA

1. Desconecte el equipo.
2. Limpie los filtros de aire.
3. En un día seco encienda el equipo en el modo ventilación por algunas horas para eliminar toda la humedad de la unidad interior.

Cambio de las baterías del control remoto.

Cuando:

- La unidad interior no emite el sonido de confirmación.
- La pantalla del control remoto no enciende.

Como:

- Retire la tapa posterior del control remoto.
- Reemplace las baterías por unas nuevas respetando al polaridad (+) (-).

Use solamente baterías nuevas. Retire las baterías cuando no utilice el equipo por un período prolongado.

ATENCIÓN: No tire las baterías junto a la basura común. Estas deben ser depositadas en contenedores especiales situados en puntos de recolección.

Detección de Fallas

PROBLEMA	POSIBLE CAUSA	
El equipo no enciende	No llega energía eléctrica / La ficha no hace contacto.	
	Motor evaporador/condensador dañado.	
	Protector térmico del compresor abierto.	
	Llave térmica o fusibles abiertos.	
	Algunas veces se puede detener momentáneamente para auto-proteger el aparato	
	Tensión de alimentación más baja o más alta que la aceptada.	
	Está activada la programación de encendido por tiempo.	
Sale mal olor	Plaqueta electrónica de control dañada.	
Sale mal olor	Filtro de aire sucio.	
Ruido a circulación de agua	Retorno de líquido en la línea de refrigerante.	
Se produce un ruido de crujido.	Este sonido es debido a la contracción y dilatación del panel frontal debido a las variaciones de temperatura y no indica un problema de funcionamiento.	
Sale una fina “niebla” por la salida de aire	Esto puede ocurrir cuando la temperatura de la habitación es demasiado baja en los modos de refrigeración y deshumidificación.	
Salida de aire demasiado frío o caliente con poco caudal.	Se ha seleccionado una temperatura muy extrema.	
	Obstrucción en la entrada o salida del aire al equipo.	
	Filtros de aire sucios	
	Velocidad de ventilación en mínimo.	
	Otras fuentes de calor en la habitación.	
El equipo no responde al control remoto.	Falta de refrigerante.	
	El control remoto se encuentra demasiado alejado.	
	Las baterías del control remoto tienen poca carga.	
	Un obstáculo se interpone entre el control remoto y el equipo.	
La pantalla del equipo no enciende.	Active la función LIGHT.	
	Falla de alimentación eléctrica.	
En los siguientes casos apague inmediatamente el equipo y corte la alimentación.	Ruido fuerte y extraño durante el funcionamiento.	
	Falla de la plaqueta electrónica de control.	
	Falla de fusibles o llaves térmicas.	
	Existencia de agua u objetos extraños dentro del equipo.	
	Sobrecalentamiento de cables o enchufes.	
	Sale un fuerte olor del equipo.	
TABLA DE ERRORES MOSTRADOS EN EL DISPLAY		
En caso de errores el display o leds del frente del equipo mostrará el siguiente código de fallas.		
	LED Funcionamiento	Descripción de falla
E1	Parpadea una vez	Falla de sensor de temperatura de aire interior.
E2	Parpadea dos veces.	Falla de sensor de temperatura circuito interno.
E6	Parpadea seis veces.	Falla en el motor de ventilación interior.

Especificaciones Técnicas

Modelo No.			4MXW1109AB000AA/ 4TXK1109AB000AA	4MXW1112AB000AA/ 4TXK1112AB000AA	4MXW1118AB000AA/ 4TXK1118AB000AA	4MXW1124AB000AA/ 4TXK1124AB000AA
Tipo			Bomba de calor	Bomba de calor	Bomba de calor	Bomba de calor
Tipo control			remoto	remoto	remoto	remoto
Capacidad nominal enfriamiento	Btu/h		9000(3410-11430)	12000(3410-12625)	18000(5118-19450)	22000(5118-24000)
	W		2640 (1000-3350)	3520(1000-3700)	5280(1500-5700)	6450(1500-7030)
Capacidad nominal calefacción	Btu/h		9000(3410-11260)	12000(3410-12795)	18500(5118-22180)	22000(5118-25590)
	W		2640 (1000-3300)	3520(1000-3750)	5420(1500-6500)	6450(1500-7500)
EER enfriamiento	W/W		3.10	3.08	3.08	3.05
COP calefacción	W/W		3.13	3.10	3.22	3.03
Remoción de humedad	Liters/h		1.0	1.2	1.8	2.5
Nivel de ruido interior modo enfriamiento	Alto	dB(A)	38	38	44	50
	Med.	dB(A)	35	34	40	47
	Bajo	dB(A)	32	31	36	44
Nivel de ruido exterior	dB(A)		50	52	56	60
Datos Eléctricos						
Suministro eléctrico			220-240V~/50Hz/1P	220-240V~/50Hz/1P	220-240V~/50Hz/1P	220-240V~/50Hz/1P
Rango voltaje		V	155-265	155-265	155-265	155-265
Corriente nominal	Enfr.	A	3.9(1.5-4.9)	5.3(1.4~6.3)	8.2(1.6~10.8)	10.1(1.7~13.5)
	Calef.	A	3.8(1.4-4.8)	5.2(1.4~6.2)	8.0(1.6~12.0)	10.2(1.5~17.5)
Potencia nominal de entrada	Enfr.	W	852(320-1080)	1142(320~1375)	1715(200~2150)	2115(350~2800)
	Calef.	W	643(320-1055)	1135(320~1360)	1683(230~2350)	2128(300~3200)
Consumo eléctrico anual		kwh (enfr.)	426	571	897.5	1057.5
Corriente máxima		A	5.1//5.0	6.3/6.2	10.8/12.0	13.5/17.5
Entrada máxima		W	1107/1096	1375/1360	2150/2350	2800/3200
Sistema de refrigeración						
Refrigerante/Carga		Gramos	R410A/650g	R410A/610g	R410/1350g	R410/2000g
Compresor	Tipo		Rotativo	Rotativo	Rotativo	Rotativo
	Modelo		39A23MYJ&FJKD	39A26MZJ-FJK	C-6RZ146H1DJ	ATN150D42UFZ
	Fabricante		RECHI	RECHI	SANYO	GMCC
Evaporador			3 hileras	3 hileras	3 hileras	3 hileras
Condensador			ventilador único	ventilador único	ventilador único	ventilador único
Sistema de ventilación						
Circulación aire interior Enfriamiento/Calefacción		m³/h	550/550	480/500	780/800	1050/1100
Tipo ventilador interior			Flujo cruzado	Flujo cruzado	Flujo cruzado	Flujo cruzado
Velocidad ventilador interior A/M/B	Enfr.	rpm	1150/950/850	1150/950/850	1250/1000/900	1200/1050/900
	Calef.	rpm	1150/1000/900	1150/1000/900	1250/1000/900	1200/1050/900
	Deshidr.	rpm	850	850	900	900
	Nocturno	rpm	850/900	850/900	900	900
Salida motor ventil. Interior		W	20	14	25	45
Tipo ventilador exterior			Ventilador de propela	Ventilador de propela	Ventilador de propela	Ventilador de propela
Velocidad ventilador exterior		rpm	840/760/660/490	860	860	900
Salida motor ventil. exterior		W	33	25	52	100
Conexiones						
Tubo de conexión	Gas	Inches	3/8"	3/8"	1/2"	5/8"
	Líquido	Inches	1/4"	1/4"	1/4"	1/4"
Cableado conexión		No. de hilos / tamaño	4×1.0mm2	4×1.0mm2	4×1.5mm2	4×0.75mm2
Otros						
Dimen.netas Interior		mm	777×250×205	777×250×205	910x292x205	1010x315x220
(A x A x P) Exterior		mm	256×700×552	256×700×552	290×780×605	307×902×650
Peso neto	Interior	kg	8	8	10	13
	Exterior	kg	25	26	37	46
Tamaño empaque Interior		mm	848×315×275	848×315×275	977×367×276	1094x386x300
(A x A x P) Exterior		mm	361x803x600	361x803x600	412x883x653	425x1015x720
Peso bruto	Interior	kg	10	10	13	16
	Exterior	kg	30	31	43	55
Capacidad de carga 40HQ			275	275	208	146
Longitud tubería		m	4	4	4	4
Carga adicional de gas		g/m	20	20	30	30



Especificaciones Técnicas



Especificaciones Técnicas



Ingersoll Rand (NYSE:IR) advances the quality of life by creating comfortable, sustainable and efficient environments. Our people and our family of brands—including Club Car®, Ingersoll Rand®, Thermo King® and Trane®—work together to enhance the quality and comfort of air in homes and buildings; transport and protect food and perishables; and increase industrial productivity and efficiency. We are a global business committed to a world of sustainable progress and enduring results.



ingersollrand.com